

2 Form

- AV** offener Spannarm, mit 2 Flankenscheiben
- CV** offener Spannarm, mit 2 Flankenscheiben und Andrückschraube GN 708.1
- EV** massiver Spannarm mit Halteschelle zum Anschweißen

1

Größe	F _H Haltekraft in N	a ≈	b ₁	b ₂	b ₃	b ₄	d ₁	d ₂	e	h ₁ ≈	h ₂	h ₃	h ₄	h ₅ max.
200	1200	34	35	38	35	8,5	M 8	6,5	37	154	76	17	29	52
300	1900	42	48	48	51	10,4	M 10	8,5	46	198	108	20	35	79,5

Größe	l ₁ ≈	l ₂ ≈	l ₃ max.	l ₄	m ₁	m ₂	m ₃	m ₄	m ₅	r ≈	s ₁	s ₂	w Verstell- weg
200	158	59	76	68	16	26	11	16	11	96	3	6	21
300	194	74	95	77	28	30	11,5	30	12	122	3	8	21

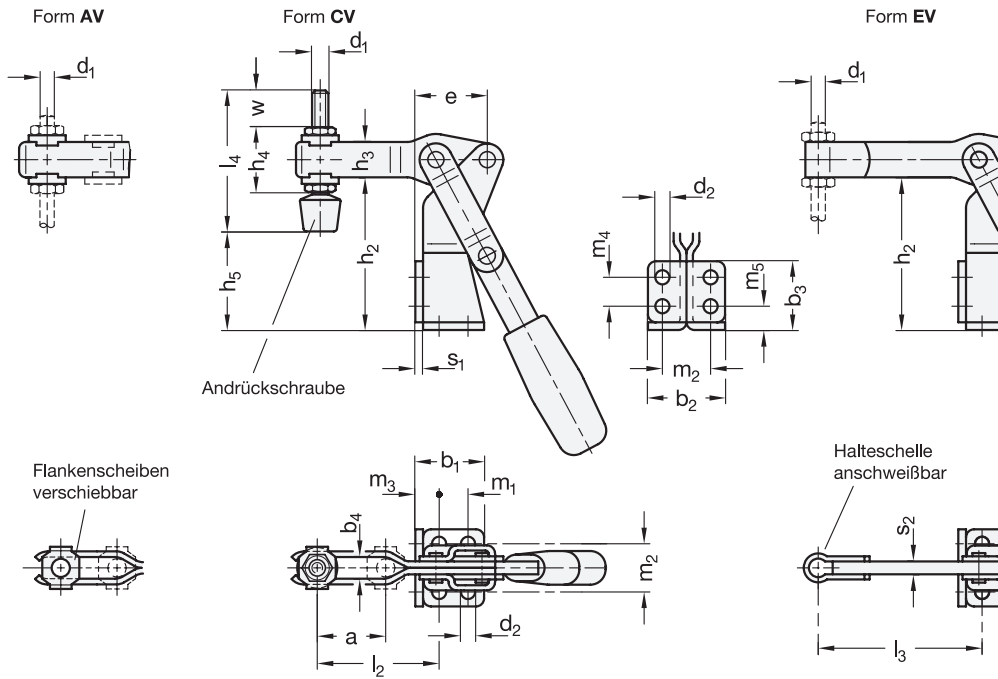

Ausführung

Spannmechanik

- Stahl
- Blechteile
Einsatzstahl C10, verzinkt, blau passiviert
- Lagerbolzen vergütet
- Lagerbuchsen einsatzgehärtet
- bewegliche Teile mit Spezialfett geschmiert

Griff

- Kunststoff
- rot, ölbeständig

Halteschelle bei Form EV
Stahl verzinkt, blau passiviert

Flankenscheiben GN 898 bei Form AV / CV
Stahl
verzinkt, blau passiviert

- Andrückschraube GN 708.1** bei Form CV
- Stahl verzinkt, blau passiviert
 - Druckstück
Chloropren-Kautschuk (CR)
- Härte 85 Shore A ≈
- aufvulkanisiert
- schwarz
- Form A (gerade Druckfläche)

RoHS

Schnellspanner GN 812 arbeiten nach dem Kniehebelprinzip, Spannhebel und Spannarm bewegen sich in entgegengesetzter Richtung. Kennzeichnend ist die geringe Bauhöhe in der Spannstellung, da sich der Betätigungshebel dabei seitlich unterhalb des Spanners befindet. Die zwei um 90° angeordneten Montageflächen ermöglichen eine platzsparende Montage neben der Spannstelle.

Schnellspanner mit offenem Spannarm nehmen in Form AV über die Flankenscheiben eine anwendungsspezifische Schraube auf, bei der Form CV ist zusätzlich eine Andrückschraube mit Gummi-Druckstück im Lieferumfang enthalten.

Schnellspanner in Form EV können durch Anschweißen der mitgelieferten Halteschelle auf besondere Anforderungen angepasst werden.

Technische Informationen

	Seite
Funktionsprinzip Kniehebel / Bauartenübersicht Schnellspanner	662
Kunststoff-Eigenschaften	2414

Zubehör

Andrückschrauben	752 ff.
GN 801 Halter für Andrückschrauben (für Form AV)	757

Bestellbeispiel GN 812-300-EV	1 Größe
	2 Form