

Ausführung der Welle

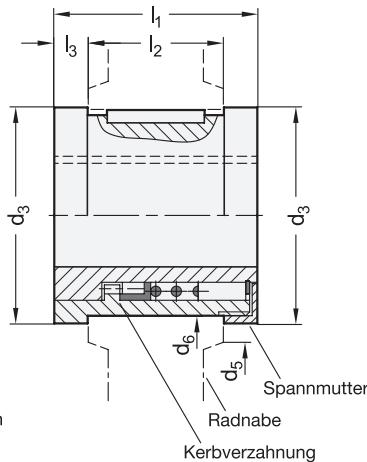
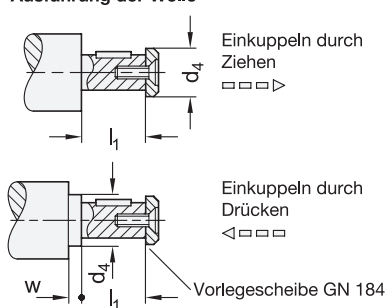

Nenngröße	d ₁ Ø Handrad GN 321 GN 322 GN 323	d ₂ H7 Bohrung mit Nut		d ₃	d ₄ max. siehe Seite 228	d ₅ Mindest-Ø der Radnabe	d ₆ -0,03 Aufnahme- bohrung der Radnabe H7	l ₁	l ₂ ±0,1 Länge der Radnabe	l ₃	t	w min. siehe Seite 228
1	125	K 12	-	28	17	29	25	28,5	18	5	26	4
1	140	K 12	-	28	17	29	25	28,5	19	5	26	4
2	140	K 14	K 16	32	21	33	29	32,5	19	6	30	4
2	160	K 14	K 16	32	21	33	29	32,5	20	6	30	4
3	200	K 18	K 20	38	26	39	35	36,5	24	6	36	4
4	250	K 22	-	45	30	46	41	47,5	28	12	42	4

Ausführung

Stahl

- nitriert
- Laufflächen geschliffen bzw. PTFE-beschichtet

RoHS

Die PTFE-Beschichtung der Laufflächen bei den Kupplungssätzen GN 000.4 garantiert gute Gleiteigenschaften und besten Verschleißwiderstand.

Es ist eine Ölbohrung vorhanden, die bei komplett montierten Sicherheits-Handrädern mit einem Drucköler in der Radnabe verbunden ist.

Der Kupplungssatz wird über die Spannmutter in der Radnabe axial gesichert.

Hinweise	Seite
GN 000.5 Kupplungssätze (mit Nadellager)	231

Technische Informationen

Weitere Hinweise zu Sicherheits-Handrädern	226
Passfedernuten DIN 6885-2	2387
ISO-Passungen	2391
Kunststoff-Eigenschaften	2414

Bestellbeispiel

GN 000.4-2-K14

1	Nenngröße
2	d ₂