

HA 5110

Räder

Polypropylen / Vollgummi / Gleitlager

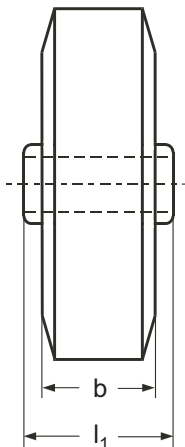
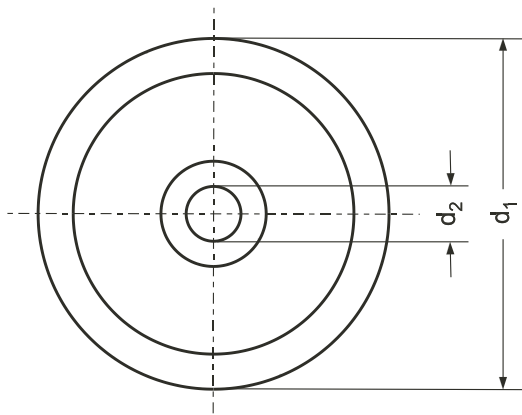

Lagerart

- G** mit Gleitlager
- R** mit Rollenlager

d ₁	d ₂ Achsbohrung		b Reifenbreite	l ₁ Nabenlänge	T [kg] Traglast
80	12		25	35	50
100	12	15	30	45	70
125	12	15	37,5	45	100
140	15		37,5	45	115
150	20		40	60	135
160	20		40	60	135
180	20		50	60	170
200	20	25	50	60	205
250	20	25	60	74	295

Hinweis

Die Vollgummi-Bereifung zeichnet sich durch einen geringen Rollwiderstand, bodenschonendes Verhalten (nicht kreidend) und geräuscharmen Lauf aus. Zudem ist der Vollgummi gegen verdünnte Säuren, nicht aber Öle beständig.

Durch die hochwertige Polypropylen-Felge ist keine zusätzliche Lagerung notwendig, sodass diese Ausführung sehr kostengünstig ist.

Einsatztemperaturen: -10°C ÷ +60°C

Ausführung

► Radachse verschraubt

► Radkörper
Polyamid, schwarz
stoss- und schlagfest,
korrosionsbeständig

► Radlagerung
Gleitlagerung
Rollenlagerung *

► Reifen
Vollgummi
schwarz

► RoHS-konform

G

R

Bestellbeispiel

**Vollgummi-
Apparatebockrolle
HA 5110-100-15-G**



* in der Regel nicht auf Lager,
erfordert Mindestbestellmenge