

4 Form

- A** mit Arretierung des Griffs in der ein- bzw. ausgeklappten Stellung
- B** mit Federrückstellung des Griffs in die eingeklappte Stellung



l ₁	l ₂	l ₃	l ₄	l ₅	l ₆	m ₁	m ₂
100	150	65	121	122	60	134	49
120	170	65	141	142	60	154	49

Ausführung

- Klappgriff
 - Stahl, verchromt **CR**
 - Edelstahl 1.4305 matt gestrahlt **NI**
- Griffschale
 - Zink-Druckguss
 - kunststoffbeschichtet
 - schwarz, RAL 9005, strukturmatt **● SW**
 - silber, RAL 9006, strukturmatt **● SR**
- Angaben zur Belastbarkeit → Seite 2106
- RoHS



Hinweis

- Die Schalen-Klappgriffe GN 425.8 werden eingesetzt, wenn der Griff in eingeklapptem Zustand nicht bzw. max. 3 mm vorstehen darf.
- In der Form A wird der Klappgriff in beiden Endstellungen durch gefeder- te Druckstücke gehalten.
- Die Form B hingegen stellt den Klappgriff nach dem Loslassen mittels Federrückstellung immer in die Ausgangsstellung zurück, so dass dieser nicht gegebenenfalls störend hervorsteht.
- siehe auch...
- Schalen-Klappgriff GN 825.2 (Kunststoff, mit Federrückstellung) → Seite 178
 - Klappgriff GN 825.1 (Kunststoff, mit Federrückstellung) → Seite 175

Bestellbeispiel

GN 425.8-120-CR-SW-A

1	l ₁
2	Oberfläche / Werkstoff Griff
3	Oberfläche Schale
4	Form



Montagemaße

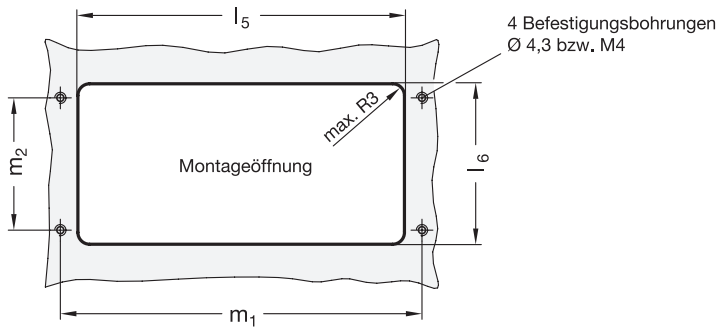

1.1

1.2

1.3

1.4

2.1

2.2

2.3

2.4

